

FRANGIZOLLE
 ROTARY-REEL LUMP BREAKER
 ROMPEDOR A PALETAS
 BROYEUR BRISE-MOTTES
 ESTORROADORES

RRC 400

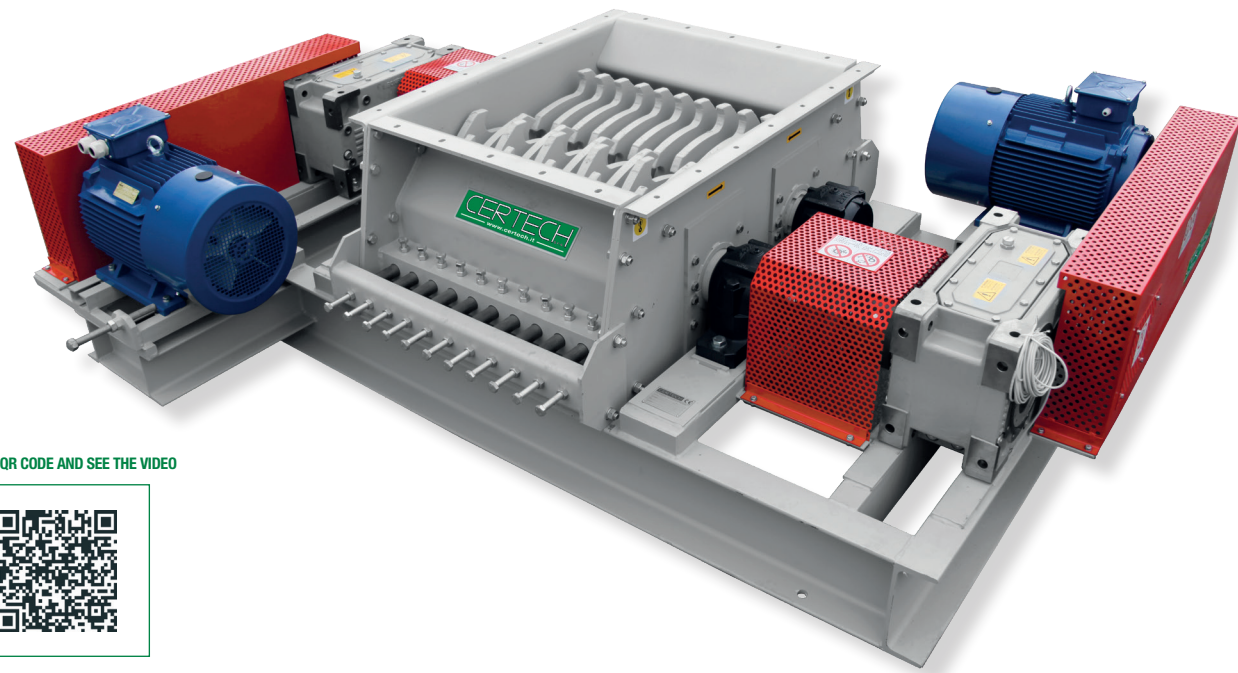

SCAN THE QR CODE AND SEE THE VIDEO

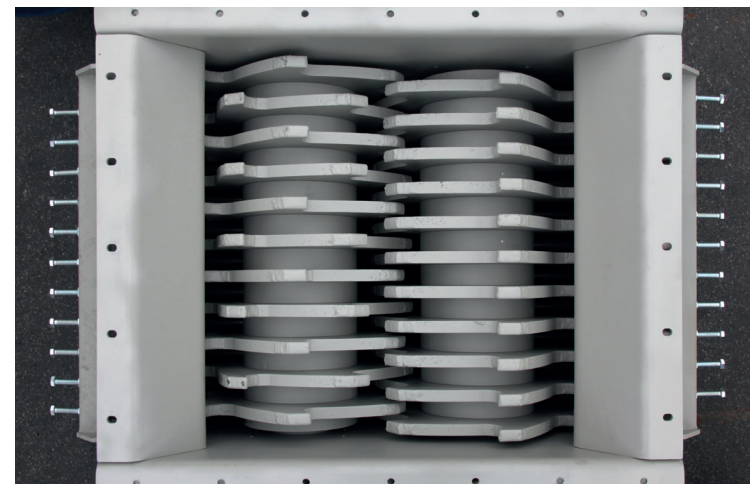

CERTECH

CERTECH S.P.A. con socio unico
 Via Don Pasquino Borghi, 8/10
 C.P. 42013 S. Antonino di Casalgrande (RE) Italy
 Tel. + 39 0536 824294 Fax +39 0536 824710
 www.certech.it - info@certech.it

EURORUBBER
 TECHNICAL COMPOUNDS

EURORUBBER INDUSTRIES S.R.L.
 Pontelaro di Fontevivo (PR) Italy
 Tel. +39 0521 679911 Fax +39 0521 679904
 www.eurorubber.it - info@eurorubber.it

VIBROTECH

VIBROTECH S.R.L.
 S. Antonino di Casalgrande (RE) Italy
 Tel. +39 0536 823776 Fax +39 0536 812009
 www.vibrotech.biz - info@vibrotech.biz

NOVATECH

NOVATECH S.R.L.
 S. Antonino di Casalgrande (RE) Italy
 Tel. +39 0536 823344
 www.nova-tech.it - info@nova-tech.it

ELEMA

ELEMA S.R.L.
 Castellano (RE) Italy
 Tel. +39 0536 1881025
 www.elemasrl.it - info@elemasrl.it

RUBBER TECH

RUBBER TECH S.R.L.
 Bagnacavallo (RA) Italy
 Tel. +39 0545 64135 Fax +39 0545 62184
 www.rubbertech.it - info@rubbertech.it

CERTECH
 IMPIANTI DE MEXICO S.A. DE C.V.

CERTECH IMPIANTI DE MEXICO S.A. de C.V.
 Cd. Guadalupe (Nuevo León) Mexico
 Tel. +52 818 3876270 / +52 818 3876272
 www.certechmexico.com - ventas@certechmexico.com

CERTECH
 SPAIN S.L.

CERTECH SPAIN S.L.
 Onda (Castellón) Spain
 Tel. +34 964 771832 Fax +34 964 603075
 www.certechspain.es - info@certechspain.es

CERTECH USA

CERTECH USA INC.
 Lebanon, TN 37090 U.S.A.
 Tel. +1 615 784 4501
 www.certechusainc.com - info@certechusainc.com

CERTECH
 INDUSTRIAL SERVICES

CERTECH INDUSTRIAL SERVICES S. de R.L.
 Cd. Guadalupe (Nuevo León) Mexico
 www.certechindustrialservices.com - sales@certechindustrialservices.com

FRANGIZOLLE
 ROTARY-REEL LUMP BREAKER
 ROMPEDOR A PALETAS
 BROYEUR BRISE-MOTTES
 ESTORROADORES

RRC 400

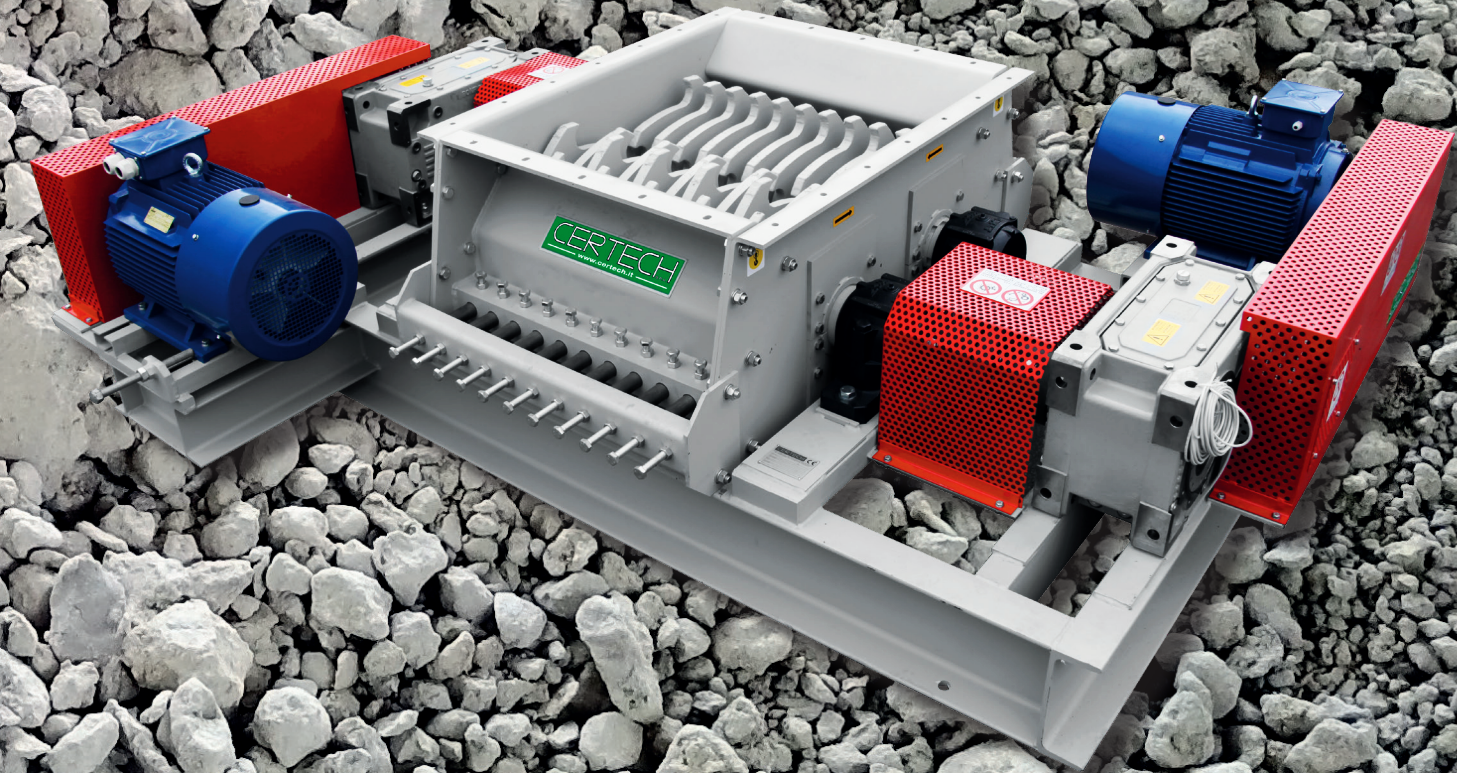

CERTECH

FRANGIZOLLE | ROTARY-REEL LUMP BREAKER | ROMPEDOR A PALETAS | BROYEUR BRISE-MOTTES | ESTORROADORES

RRC 400

SCHEMA COMPOSIZIONE FRANGIZOLLE
ROTARY-REEL LUMP BREAKER LAYOUT
ESQUEMA DE COMPOSICIÓN ROMPEDOR A PALETAS
SCHÉMA DE COMPOSITION BROYEUR BRISE-MOTTE
ESQUEMA COMPOSIÇÃO ESTORROADORES DE ARGILA

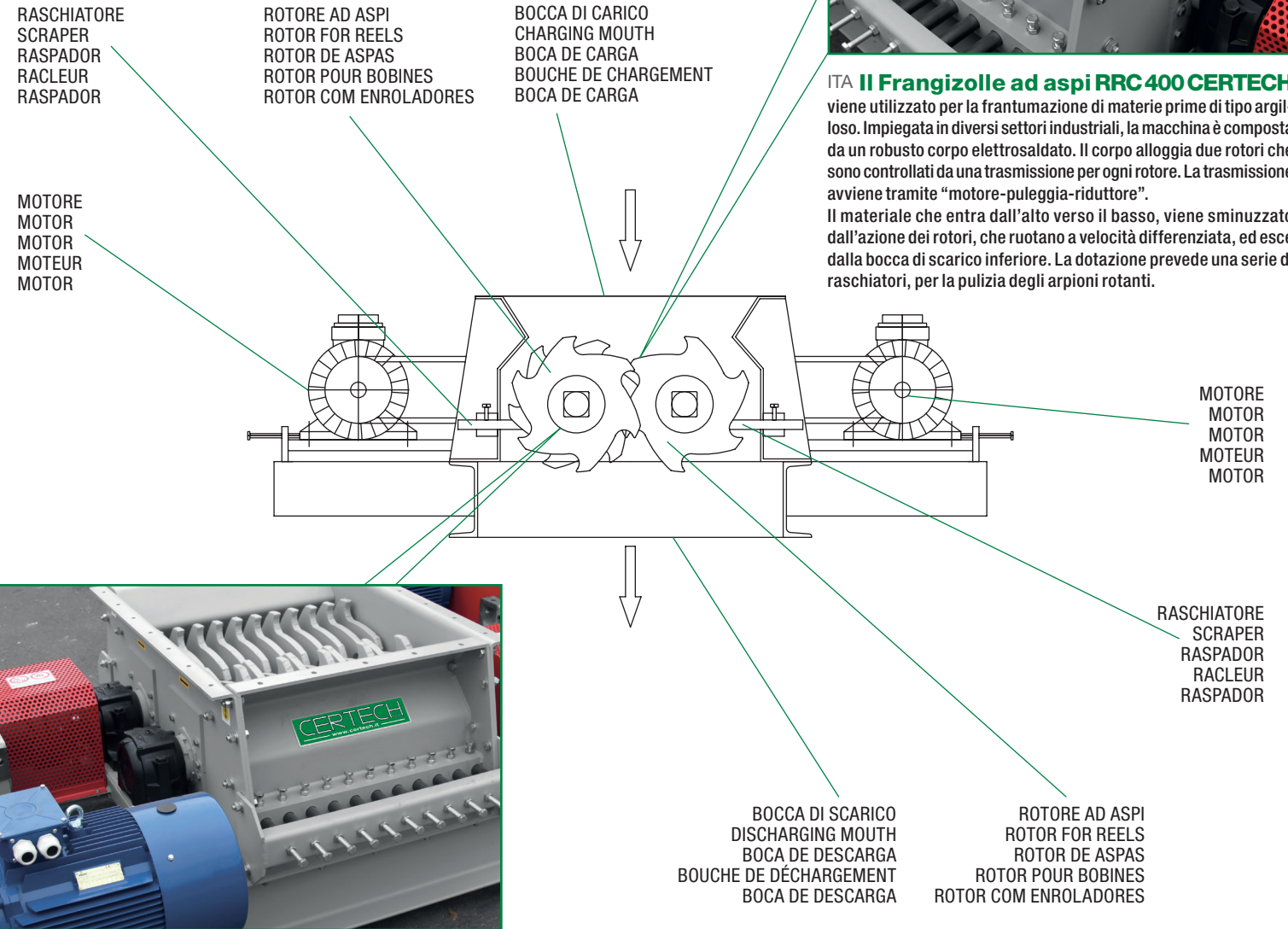
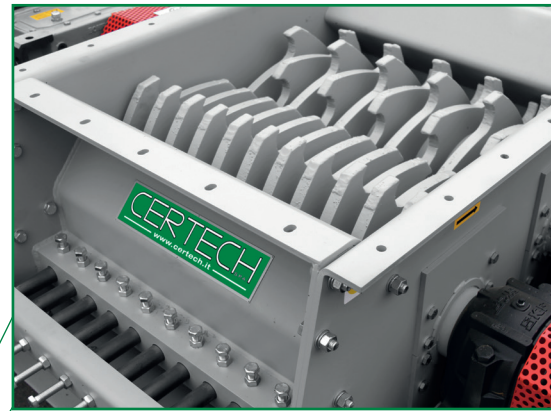

ITA Il Frangizolle ad aspi RRC 400 CERTECH viene utilizzato per la frantumazione di materie prime di tipo argilloso. Impiegata in diversi settori industriali, la macchina è composta da un robusto corpo elettrosaldato. Il corpo alloggia due rotori che sono controllati da una trasmissione per ogni rotore. La trasmissione avviene tramite "motore-puleggia-riduttore". Il materiale che entra dall'alto verso il basso, viene sminuzzato dall'azione dei rotori, che ruotano a velocità differenziata, ed esce dalla bocca di scarico inferiore. La dotazione prevede una serie di raschiatori, per la pulizia degli arpioni rotanti.

SCHEMA INDICATIVO POSIZIONE IMPIANTISTICA FRANGIZOLLE
INDICATIVE LAYOUT OF THE ROTARY-REEL LUMP BREAKER PLANT POSITION
ESQUEMA INDICATIVO POSICIÓN DE LA PLANTA ROMPEDOR A PALETA
SCHEMA INDICATIF EMPLACEMENT DE LA PLANTE BROYEUR BRISE-MOTTE
ESQUEMA INDICATIVO DE POSIÇÃO DA INSTALAÇÃO DOS ESTORROADORES DE ARGILA

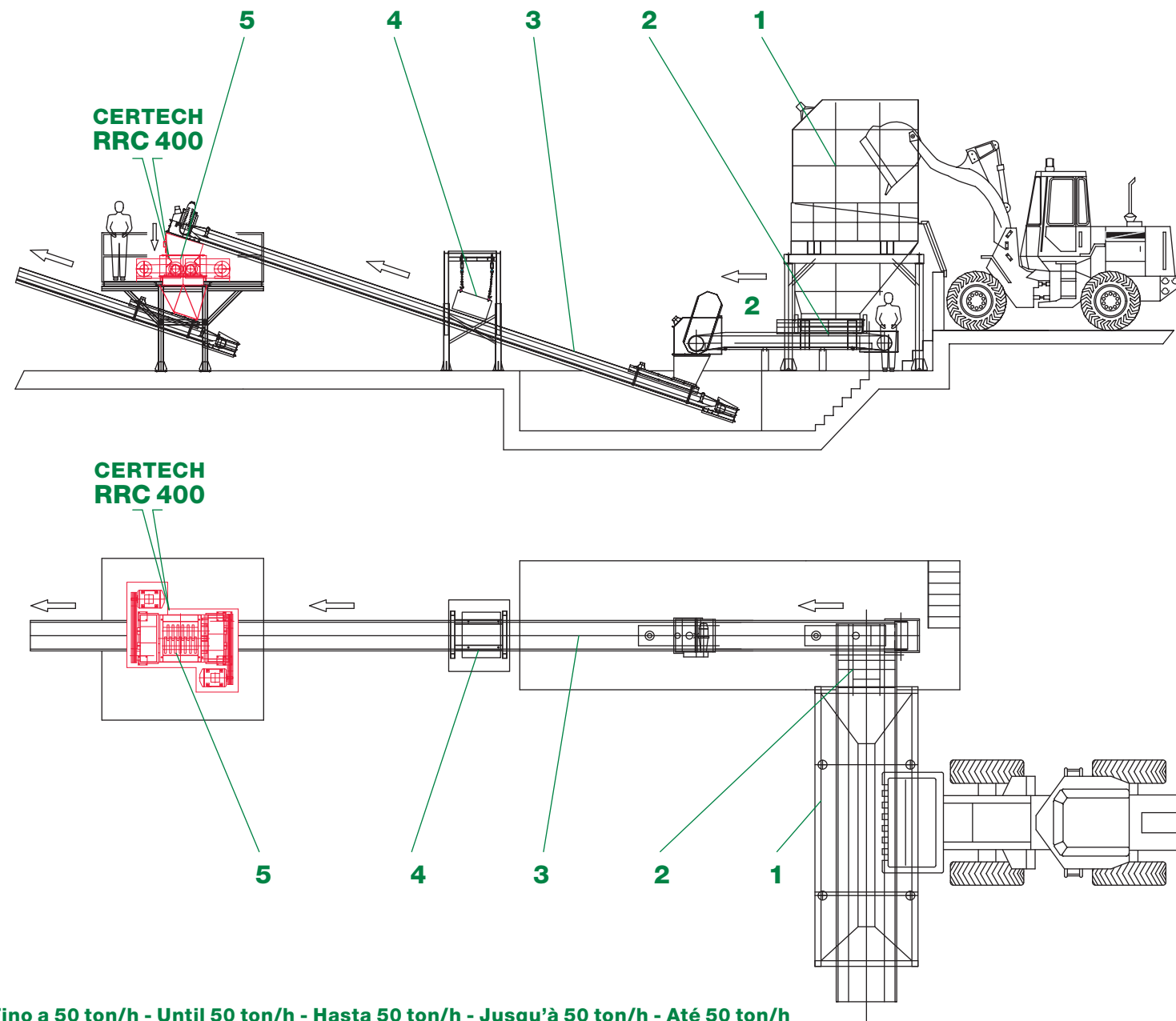

Fino a 50 ton/h - Until 50 ton/h - Hasta 50 ton/h - Jusqu'à 50 ton/h - Até 50 ton/h

1 TRAMOGGIA DI CARICO	1 FEED HOPPER	1 TOLVA DE CARGA	1 TREMIE DE CHARGEMENT	1 TREMONHA DE CARGA
2 ESTRATTORE A NASTRO	2 BELT EXTRACTOR	2 EXTRACTOR A CORREAS	2 EXTRACTEUR A RUBAN	2 EXTRATOR DE CORREIA
3 TRASPORTATORE A NASTRO	3 BELT CONVEYOR	3 CINTA TRASPORTADORA	3 CONVOYEUR A BANDE	3 TRANSPORTADOR DE CORREIA
4 DEFERRIZZATORE	4 IRON REMOVER	4 DEFERRIZZADOR	4 DEFERRISEUR	4 SEPARADOR DE FERRO
5 FRANGIZOLLE CERTECH RRC 400	5 CERTECH RRC 400 ROTARY-REEL LUMP BREAKER	5 ROMPEDOR A PALETAS CERTECH RRC 400	5 BROYEUR BRISE-MOTTE CERTECH RRC 400	5 ESTORROADORES CERTECH RRC 400

Note: Consigliamo il montaggio di un deferrizzatore (vedi punto 4), al fine di salvaguardare il frangizolle.

Note: We suggest the assembly of an iron remover (see point 4), in order to protect the lump breaker.

Nota: Aconsejamos el montaje de un deferrizador (ver punto 4), al fin de salvaguardar el rompedor a paletas.

SCHEMA TECNICA
DATA SHEET
FICHA DE DATOS
FICHE TECHNIQUE
FICHA TÉCNICA

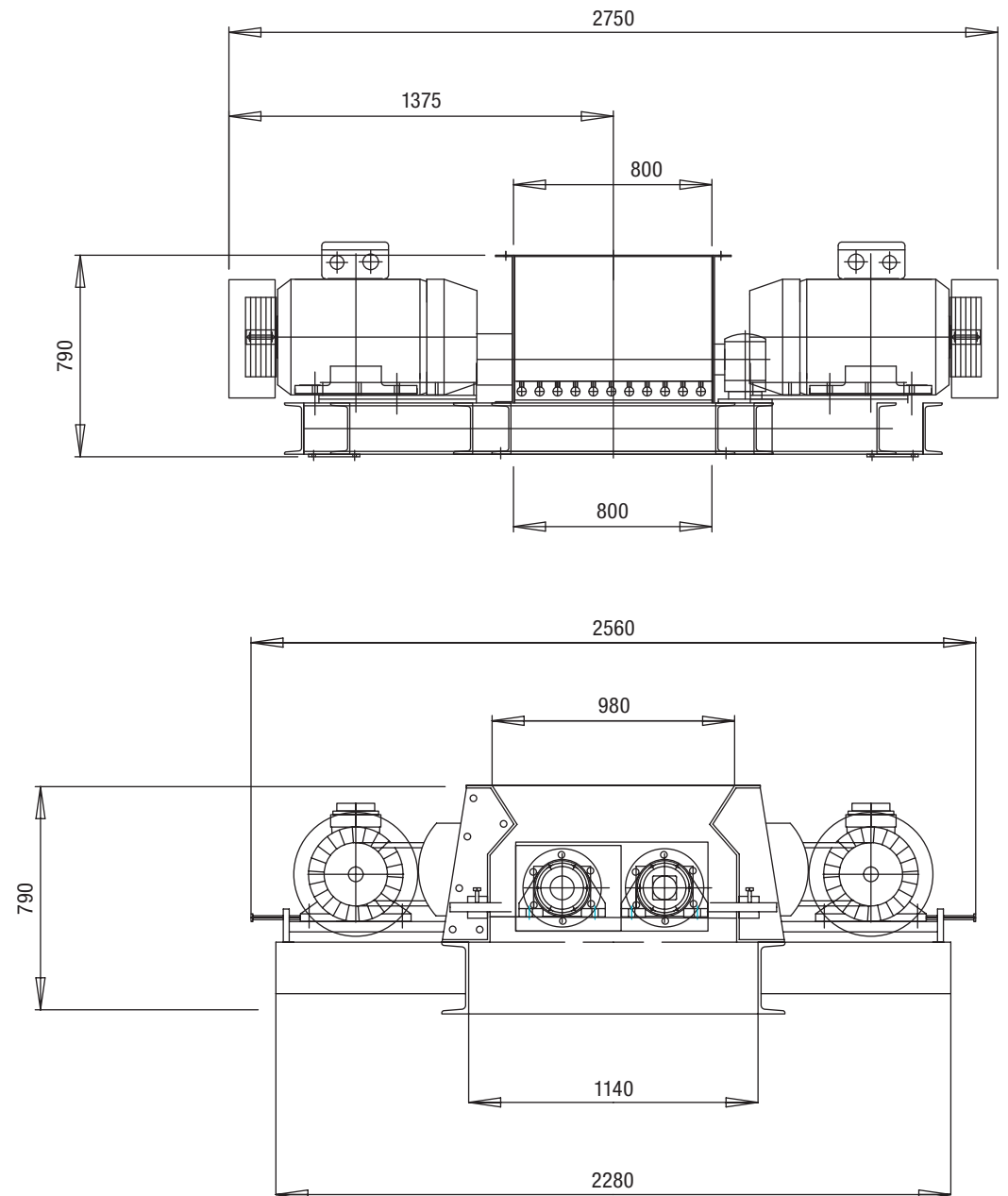

CERTECH RRC 400	PESO KG / WEIGHT KG PESO KG / POIDS KG PESO KG	POTENZA KW / POWER KW POTENCIA KW / PUISSANCE KW POTÊNCIA KW
	3200	15+22

Note: Nous recommandons le montage d'un déferriseur (voir point 4), afin de sauvegarder le broyeur brise-motte.

Nota: Recomenda-se a montagem de um separador de ferro (ver ponto 4), para proteger o estorroadores de argila.

ENG

CERTECH RRC 400 rotary-reel lump breaker's purpose is to grind clayey raw materials. It's used in different sectors of industry. It is composed by a solid electro-welded body. The body accommodates two rotors which are controlled by a transmission for each rotor. The transmission occurs through "motor-pulley-reducer". The material, which enter from the top into the downward, is crumbled by the rotor's action which rotates with a differentiated speed, and it comes out from the lower discharging mouth. The supply provides a series of scrapers for cleaning of the rotating claws.

ESP

El rompedor a paletas de aspás RRC 400 CERTECH se utiliza para la trituración de materias primas de tipo arcilloso. Empleada en varios sectores industriales, la máquina se compone de un robusto cuerpo electrosoldado. El cuerpo aloja dos rotors que están controlados por una transmisión para cada rotor. La transmisión genera a través "motor-polea-reductor". El material que entra de arriba hacia abajo se desmenuza a la acción de los rotors, que ruedan a unas velocidades diferentes entre ellos, y sale de la boca de descarga inferior. El suministro prevé una serie de raspadores, para la limpieza de los enganches rotatorios.

FRA

Le broyeur brise-motte RRC 400 CERTECH s'utilise pour le broyage des matières premières de type argileux. Employée en différents secteurs industriels, la machine se compose d'un solide corps electrosoudé. Le corps accueille deux rotors contrôlés par une transmission pour chaque rotor. La transmission s'effectue par « moteur-poulie-réducteur ». Le matériel qu'entre de haut en bas, on broie par l'action des rotors, qui tournent à vitesse différente, et il sort de la bouche de déchargement inférieure. L'équipement prévoit une série de racleurs, pour le nettoyage des cliquets de rotation.

POR

O estorroadores de argila com enroladores RRC 400 CERTECH é utilizado para a fragmentação de matérias primas de tipo argiloso. Empregado em diversos setores industriais, a máquina é formada por um corpo robusto electrosoldado. O corpo é composto por dois rotors que são controlados por uma transmissão para cada rotor. A transmissão ocorre através do "motor-polea-reductor". O material que entra do alto para baixo, é desintegrado pela ação dos rotors, que rodam a uma velocidade diferenciada, e sai da boca de descarga inferior. O equipamento prevê uma série de raspadores, para a limpeza dos arpoes rotatórios.